

Höhen- und seitliche Verstellung

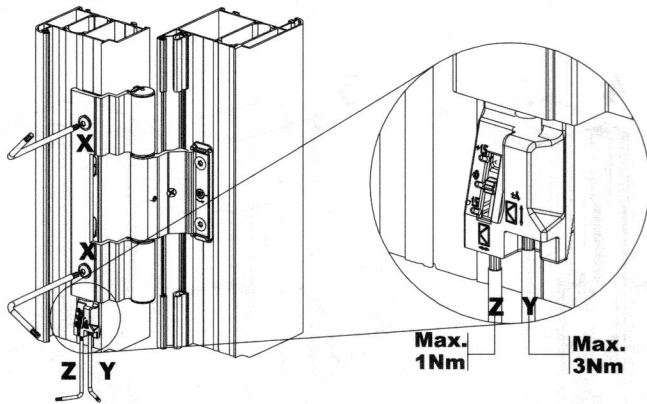

1. Türflügel mittels Keil unterstützen (Entlastung Rollenband).
2. Befestigungsschrauben "X" (ISR25)

Seitliche Verstellung

+ --> "3" Umdrehungen lösen!!

- --> "1" Umdrehung lösen!!

Höhenverstellung

ALLE X "1/2" Umdrehung lösen!!

3. Mit Verstellerschraube "Y" (ISR15) die Höhe einstellen (± 4 mm).
4. Mit Verstellerschraube "Z" (ISR15) der Spalt einstellen (± 1.5 mm).
5. Befestigungsschrauben "X" (ISR25) wieder festschrauben. (**10Nm**)

! Achtung: Für die Verstellung IMMER die Befestigungsschrauben lösen !

11093

Rollenband Aufschlagend **heroyal**
Kompetenz in Alu

Bestückungsvorgaben

200 250 Normal beansprucht Ohne Türschließer ----- 90-120kg Fh/Fb Min. 1.85 FB Max. 1200 ----- Max. 90kg Fh/Fb Min. 1.4 FB Max. 1200	200 280 200 250 Stark beansprucht Publikumsverkehr Türschließer ----- 120-150kg Fh/Fb Min. 1.5 FB Max. 1200 ----- 90-120kg Fh/Fb Min. 1.85 FB 1200 -1400 ----- Max. 90kg Fh/Fb Min. 1.4 FB 1200 -1400	200 280 200 250 280 Stark beansprucht Publikumsverkehr Türschließer ----- 150-180kg Fh/Fb Min. 1.85 FB Max. 1200 ----- 120-150kg Fh/Fb Min. 1.5 FB 1200 -1400
---	--	--

Ohne Aufsatzprofil: Befestigungssatz 11068

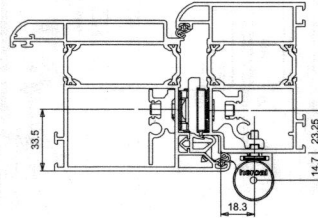

Mit Aufsatzprofil: Befestigungssatz 11069

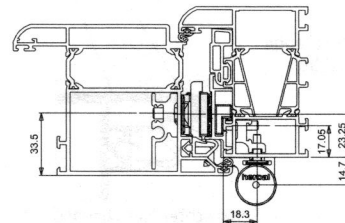

29/04/2009 16-de16069

Wartung

Diese Rollentürbänder sind wartungsfrei,
die Lagerbuchsen dürfen nicht geölt werden.

11093

Rollentband Aufschlagend heroyal
Kompetenz in Alu

DEMONTAGE: Bandbolzen durch die Bohrung
in der Abdeckkappe mit 3 mm Dorn austreiben

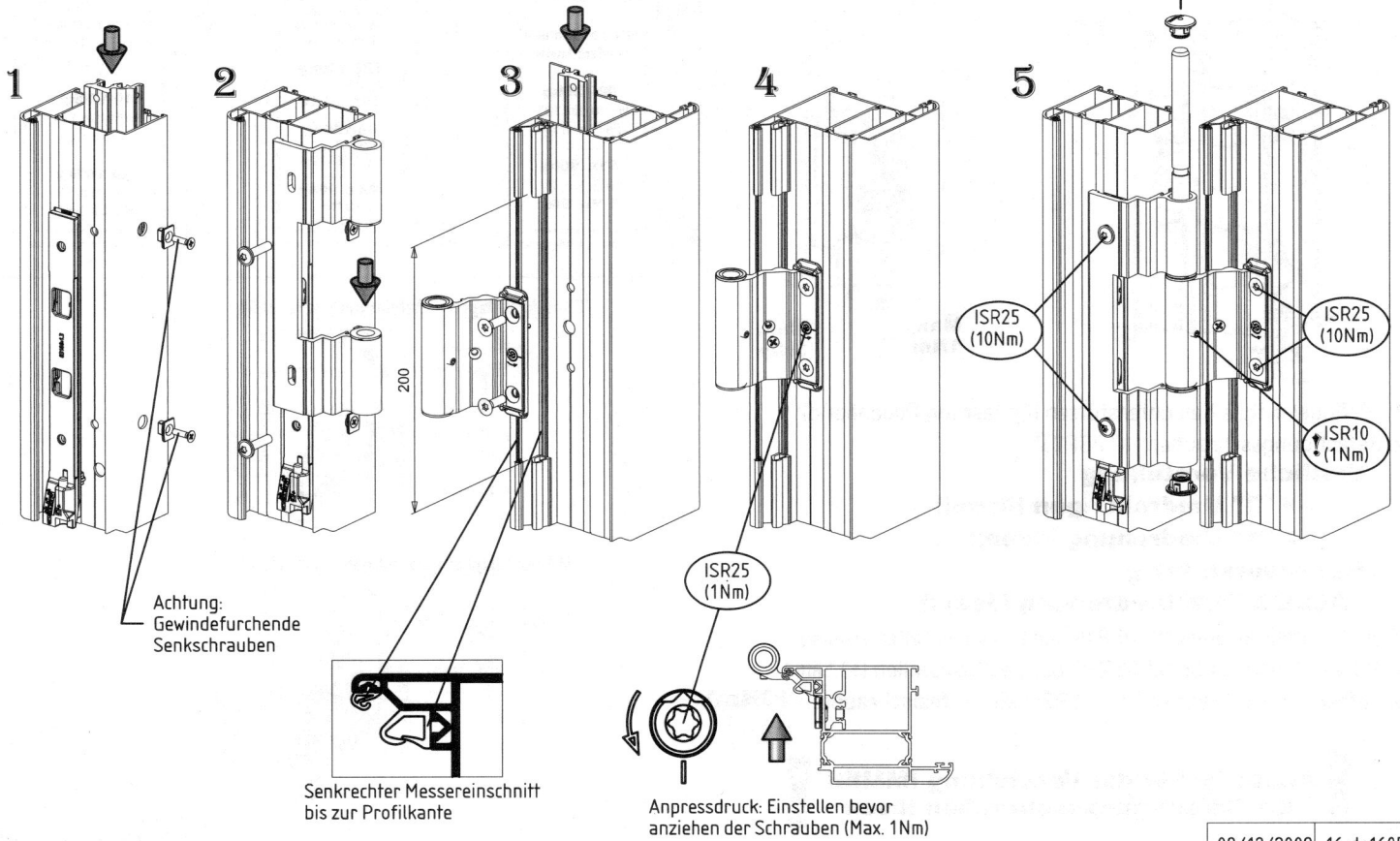

08/12/2009 16-de16051